

Konfektioniertes Vlies für Kellertanks

Montagehinweise

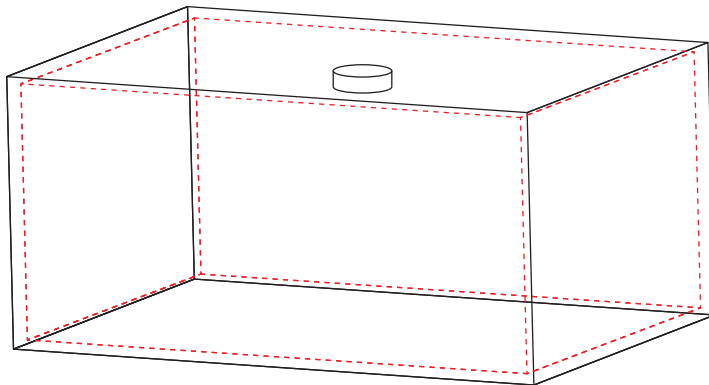

Ihre Vorteile

- + Schneller, einfacher Einbau
- + Alle Teile vorkonfektioniert für Tank-Decke, -Seite und -Boden
- + Jeweils 10 cm Zugabe (umlaufend) bei jedem Vliesteil für Überlappung bei der Montage
- + Individueller Ein-/Ausschnitt im Bereich des Domdeckels

Verfügbare Teile

Tank-Decke

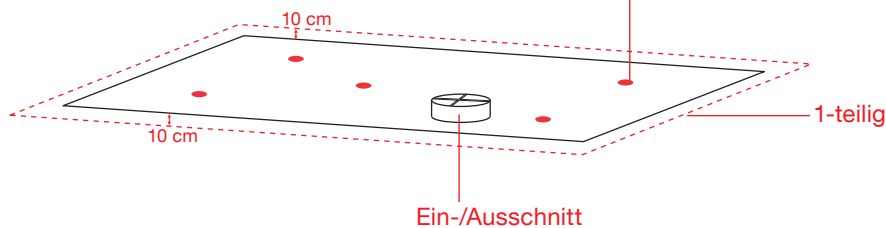

Tank-Boden

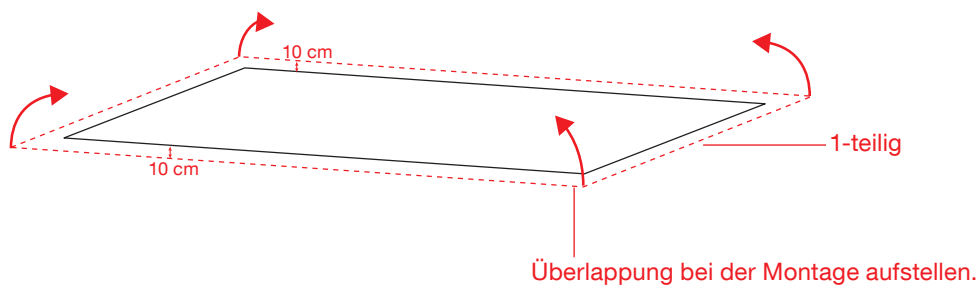

Tank-Seitenwand

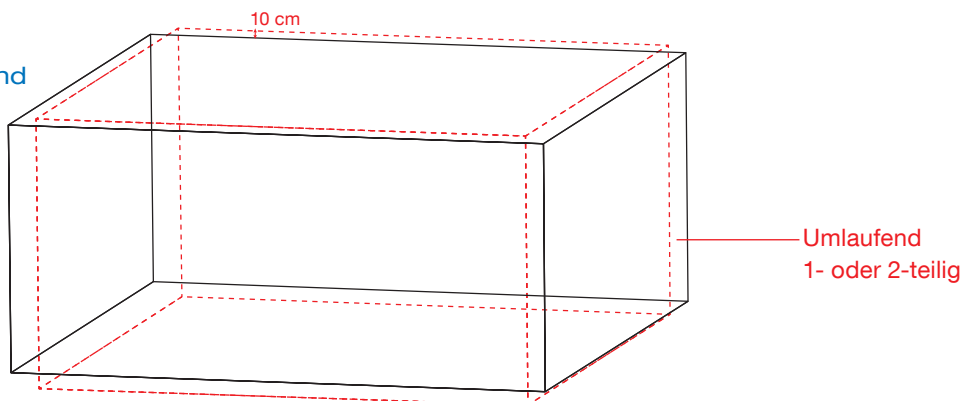

Konfektioniertes Vlies für Zylindertanks

Halbschalen kleine Zylinder

Starke Haftmagneten zum Anheften des Vliesoberteils an die Tankdecke mittig in Reihe angeordnet (Abstände unter Berücksichtigung von evtl. Versteifungsringen, Anzahl der Magnete beispielhaft).

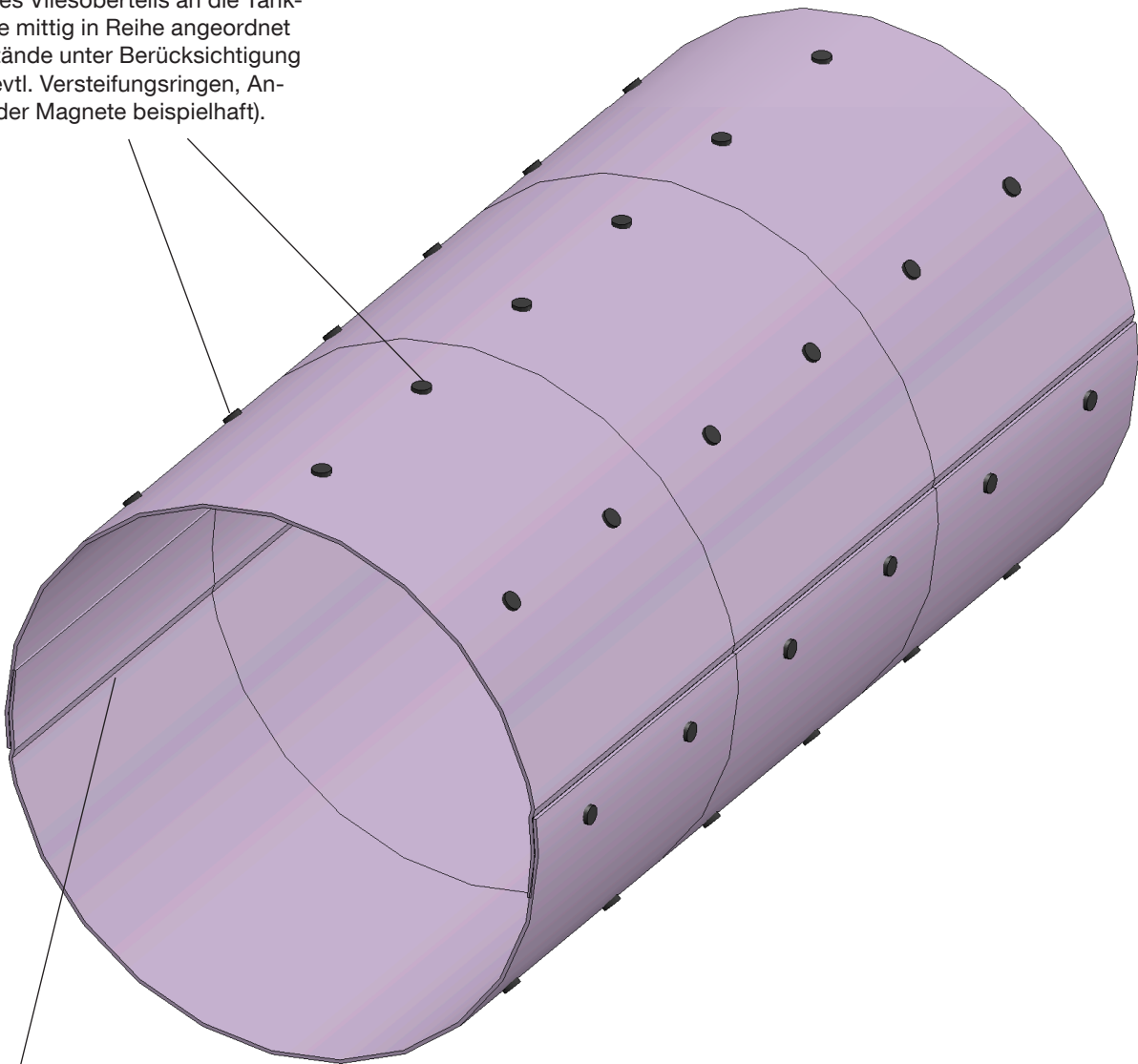

Überlappung der beiden Vlieshalbschalen (ca. 10 bis 20 cm)

Konfektioniertes Vlies für Zylindertanks

Halbschalen Segmente

Starke Haftmagneten zum Anheften der Vliesoberteile an die Tankdecke mittig in Reihe angeordnet (Abstände unter Berücksichtigung von evtl. Versteifungsringen, Anzahl der Magnete beispielhaft).

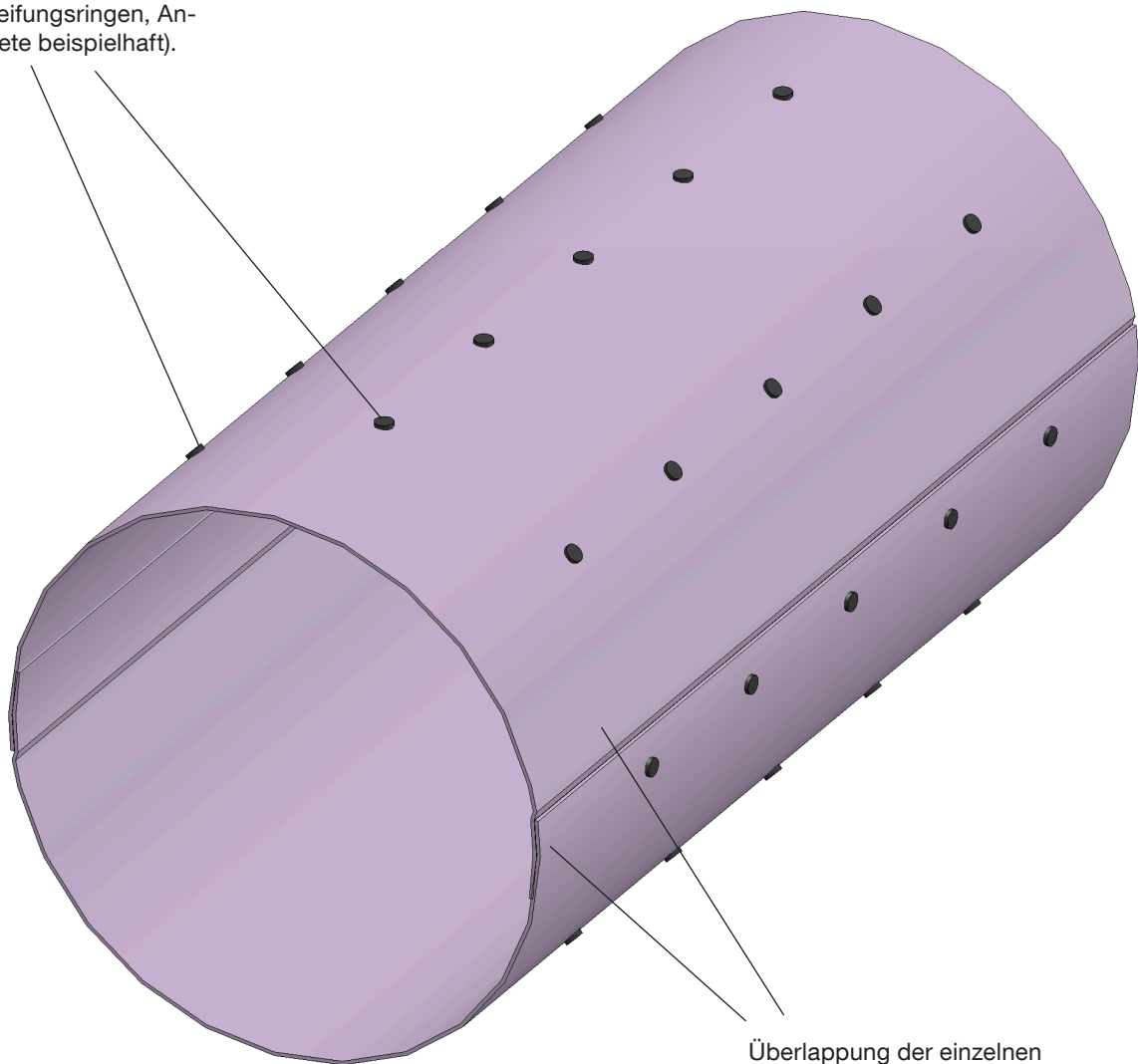

Überlappung der einzelnen Vlieshalbschalen (ca. 10 bis 20 cm)