



Universalfilter AF-UK 75



Benefits

- Optimale Filtration von Feinstpartikeln
- Wahlweise mit oder ohne Flüssigkeitsalarmsensor
- Einfache, schnelle Wandmontage
- Bypassfunktion

Anwendung

Zur Abscheidung von Feststoffverunreinigungen.

Ausführungen

	Art.-Nr.
Universalfilter AF-UK 75 mit Kondensatablass	61610

Blaue Art.-Nr. = Lagerware

Beschreibung

Unbeheizter Universalfilter für eine optimale Filtration von Feinstpartikeln durch Filterelemente mit hoher Filterfeinheit und großer Tiefenwirkung. Ausführung wahlweise mit oder ohne Flüssigkeitsalarmsensor auf Leitfähigkeitsbasis. Der Sensor meldet Flüssigkeitsdurchbruch, z. B. bei defekter vorgeschalteter Gastrocknungseinrichtung. Bei Kondensateinbruch werden die Kondensattröpfchen durch den Strahl-Strömungs-Effekt auf den Sensor zwangsgeführt. Die Auswerteelektronik des Flüssigkeitsalarmsensors hat einen Relaisausgang, der zum Schalten einer Pumpe, eines Magnetventils oder zur Alarmsignalisierung verwendet werden kann. Bei Kondensateinbruch bildet das Filtergehäuse das Puffergefäß so, dass ein unmittelbarer Flüssigkeitsdurchbruch verhindert wird. Der Universalfilter kann mit verschiedenen Filterelementen ausgestattet werden (Keramik, Glasfaser, PTFE oder Edelstahl). Diese Elemente sind jeweils in unterschiedlichen Feinheiten erhältlich, um jeden Anwendungsfall abzudecken.

Der Feuchtesensor meldet Feuchteinbruch, z. B. bei defekter vorgeschalteter Gastrocknungseinrichtung. Das Messprinzip des Flüssigkeitsalarmsensor beruht auf der elektrischen Leitfähigkeit.



Technische Daten

Temperatureinsatzbereich

Medium: Max. 100 °C

Material

Filterkopf: PTFE
Filterkörper: Duranglas

Gaseingang/-ausgang

G $\frac{1}{4}$ IG

Eingang: Seitlich
Ausgang: Seitlich

Gasdruck

Max. 1 bar

Filtereinsatz

Teflon (PTFE)

Filterfeinheit

2 μ m

Filteroberfläche

70 cm 2

Kondensatausgang

GL 25

Gewicht

Ca. 0,31 kg

Detailansichten

Universalfilter AF-U

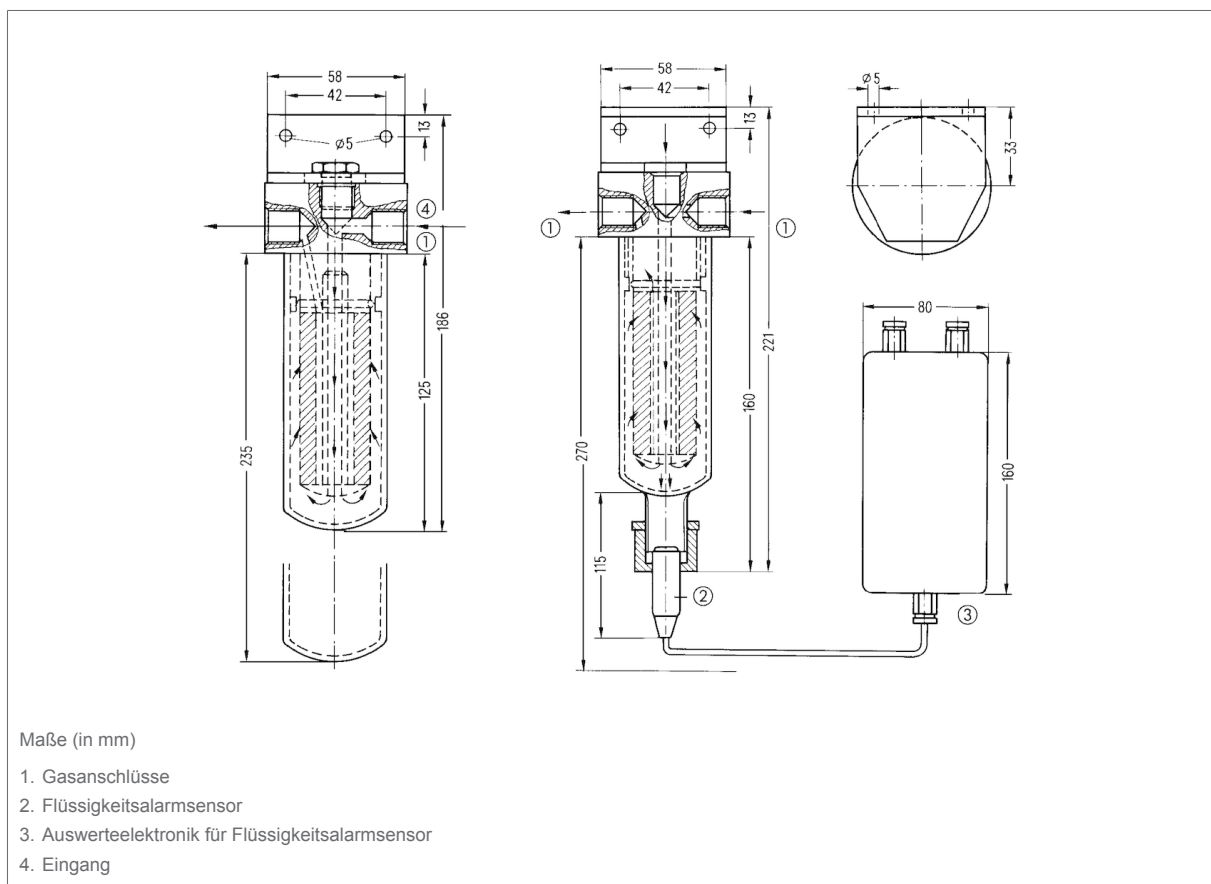



Technische Zeichnungen

Universalfilter AF-U

